

## Габаритные размеры Канал-Регуляр

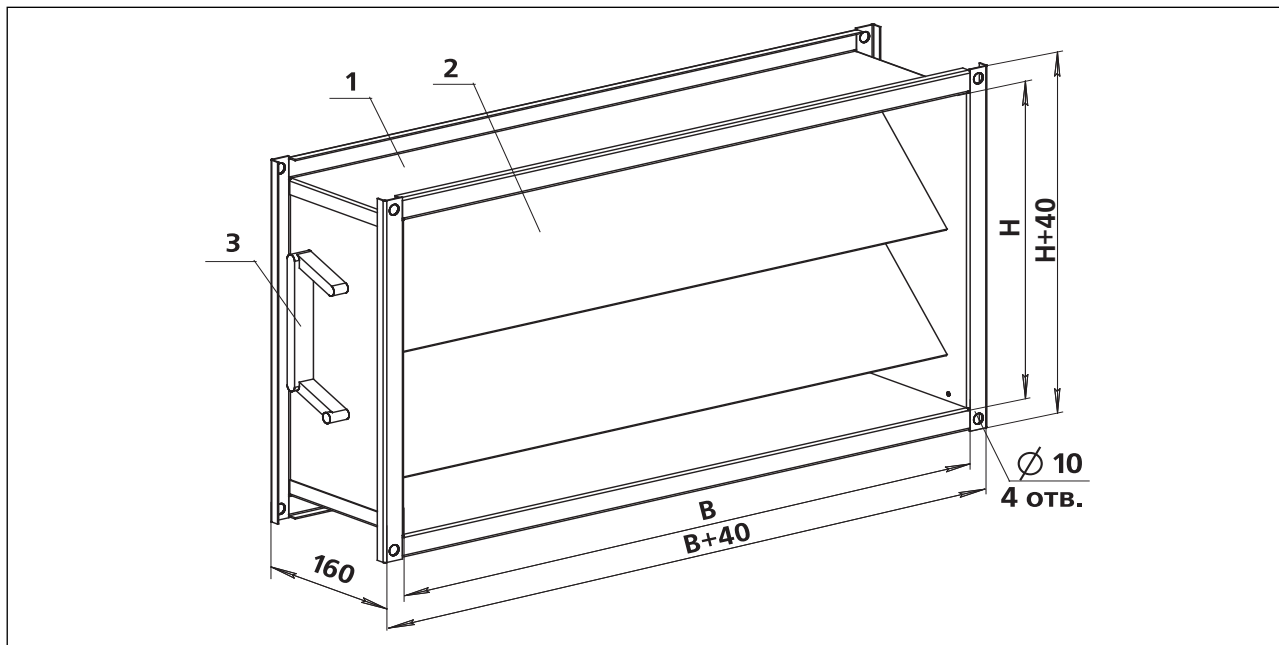

1 - корпус, 2 - лопатка, 3 - ось привода

## Информация для заказа

- Канал-Регуляр — 40-20 — P**
- унифицированный клапан канальный
  - типоразмер (по прямоугольному присоединительному сечению  $V \times H$ )
  - тип привода (**P** - ручной или тип электрического привода)

Компания-производитель оставляет за собой право изменять конструкцию и комплектацию изделий, не ухудшая их потребительских свойств, без дополнительного уведомления.